

ピンレス水分計

型番 **MO257**



はじめに

Extech製品（型番MO257）「ピンレス水分計」のご購入、おめでとうございます。ピンレス水分センサーは、木材その他の建材に含まれる水分を、表面を損傷することなく、測定します。この測定器は、高い頻度で検知する技術によって、非侵襲的な水分測定が可能になっています。ユーザによるプログラミング可能な警報が、水分測定結果が警報のセット点を超えると、注意を促します。この測定器は十全なテストと調整を受けた上で出荷され、適切に使用すれば、信頼できる状態で長年の使用に耐えます。

測定器の詳細

1. 測定センサー
2. 電源の ON-OFF (入/切) ボタン
3. 液晶ディスプレイ
4. 測定(MEAS)ボタン
5. 「上へ (UP) 」およびバックライトのボタン
6. 「設定 (SET) 」ボタン
7. 「下へ (DOWN) 」ボタン

電池ボックスは測定器の背面にあります。

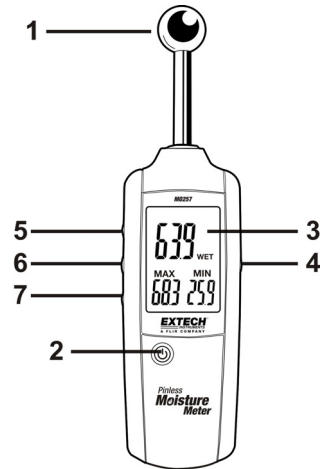

液晶ディスプレイ

1. 低電池残量アイコン
2. 主たる液晶表示
3. 最大測定値
4. 最小測定値
5. 固定機能作動中のアイコン
6. 測定警報
7. 最大値モードのアイコン
8. 最小値モードのアイコン

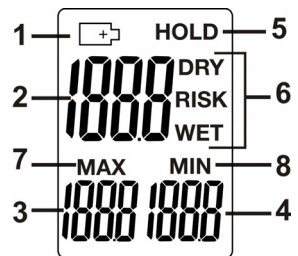

電池交換

1. 測定器を裏返しにします。
2. 測定器背面のフィリップス・ヘッドのネジを取り外します。
3. 電池ボックスの蓋を持ち上げて外します。
4. 1.5Vの単4電池3本を新しく入れます。
5. 電池ボックスの蓋をしっかり閉めます。



エンドユーザは、法律（**EU 電池規則**）により、すべての使用済み電池を返却することを義務づけられています。**家庭ゴミとして処理することは禁じられています。**使用済みの電池や蓄電池は、お住まいの地域の電池集積所に持参する、または販売店に手渡すという方が可能です。

廃棄: 測定器がその寿命を終えた場合、有効な法律の規定に従ってください。

ピンレス水分測定

1. 電源ボタン  を押して、測定器のスイッチを入れます。
2. 後段に詳述されているとおり、ユーザはこの測定器を最初に使用する前に校正しなくてはなりません。
3. 校正するには、測定器の電源を入れたら、すぐに **MEAS** ボタンを押します。ディスプレイからピーツという音が聞こえ、視覚的には **CAL** アイコンが光ります。校正中は、測定センサーから **3 ~ 4 インチ(8 ~ 10 cm)**以内に物がないようにしてください
4. 校正が完了すると、ピーツという音とアイコン点滅が止みます。校正結果は **0.5** 以下でなくてはなりません。**0.5** 超の場合、センサーの近くに手やその他の物がせつたいないようにして、再校正してください。
5. 測定場所をある地点から別の地点に移すときは校正しなくてはなりません。
6. 測定するためには、測定器をしっかり持って、センサーがテスト対象の表面に近づくか、あるいは接着するような位置に来るようにしなくてはなりません。この器具では、深さ **0.79** インチから **1.57** インチ(**20 ~ 40mm**)の水分を測定することができます。
7. 重要事項: 手の位置が、計測値に対してきわめて大きな影響を及ぼします。測定や校正をしている間は、この測定器を持っている手を動かしたり、置き直したりしてはいけません。
8. 液晶ディスプレイは水分の相対的測定値を、ユーザによるプログラムが可能な警戒範囲 (乾燥、危険範囲、湿潤) からの **0.0** から **100.0** までの数字を示し、かつその範囲について警告音を発します。
9. **MEAS** ボタンを押すと、液晶ディスプレイ上の測定値が **HOLD** (固定)されます (**HOLD** を示すアイコンが液晶上に現れます)。この測定器は **30** 秒の間測定値を保持した後、自動的にシャットダウンします。
10. 最大測定値都最小測定値の表示は、測定作業が開始してから最高の測定値と最低の測定値を示しています。
11. 電池マークが現れるか、測定器の電源が入らなくなったら、電池を交換してください。

警告音の設定

警告音を鳴らす数値は 2 つ設定できます: 一つは「危険(設定範囲は 0~50、工場出荷時の設定は 30)」および「湿潤(設定範囲は 50~100、工場出荷時の設定は 60)」。

湿潤警報の設定方法:

1. 警報音を鳴らす数値を変更するには、**MEAS** ボタンを押して、測定器を **HOLD** (固定) モードにします
2. **SET** (決定) ボタンを押します。液晶上に「**RISK** (危険)」アイコンが現れて輝き、危険数値をプログラムできるようになります。
3. **UP/DOWN** (上下) ボタンを押して、お好みの危険数値を選択します。
4. お好みの数字が表示されたら、**SET** (決定) ボタンを押します。
5. 液晶上に「**WET** (湿潤)」アイコンが現れて輝き、危険数値をプログラムできるようになります。
6. **UP/DOWN** (上下) ボタンを用いて、お好みの「湿潤警報」設定を選びます。
7. **SET** ボタンを押して、プログラミングを完了します。
8. これで、水分測定値が設定した **RISK** (危険) 値を上回ると測定器が 2 秒ごとにピーツと 1 回ずつ鳴り、設定した **WET** (湿潤) を上回ると、1 秒間に 4 回音が鳴るようになりました。
9. **MEAS** ボタンを押して **HOLD** モードを終了します。

自動電源オフの設定

電池エネルギーを保存するため、測定器は何の操作もしないで 30 分たつと休眠モードに入ります。電源ボタンを押すと、通常の測定モードに戻ります。

バックライト付き液晶ディスプレイ

UP/BACKLIGHT (上へ/バックライト) ボタンを押すと、バックライトのスイッチを (入/切) することができます。

仕様

機能	範囲	精度
水分範囲	0.0～100.0	相対測定のみ
測定可能深度	20～40mm (0.79～1.57")	

ディスプレイのタイプ	バックライト付き液晶ディスプレイ
ディスプレイの数字	数字表示ディスプレイが 3 つで、それぞれのディスプレイは 0.0～100.0 を表示する
表示されるアイコン	HOLD (固定), DRY (乾燥), RISK (危険), WET (湿潤), MIN (最小測定値), MAX (最大測定値) および低電池残量の各アイコン
動作可能温度	4～43° C (40～110° F)
動作可能湿度	90%, 0-30° C (32-86° F), 75%, 30-40° C (86-104° F), 45%, 40-50° C (104-122° F)
電源	1.5V 単四電池 3 本
自動電源オフ (APO)	無操作が 30 分継続した場合
大きさ	235 x 63 x 28mm (9.2 x 2.5 x 1.1")
重量	218g (7.7oz)

水分比較表 (一般)

物質	表示値	水分の状態
石膏	30 未満	乾燥
	30 - 60	危険範囲
	60 超	湿潤
セメント	25 未満	乾燥
	25 - 50	危険範囲
	50 超	湿潤
木材	50 未満	乾燥
	50 - 80	危険範囲
	超 80	湿潤

著作権 © 2015 FLIR Systems, Inc.

本書の全部であってもその部分であっても、いかなる形式であっても、無断複写・転載を禁じます。

ISO-9001 認証

www.extech.com